

A construction worker is shown in a dynamic pose, wearing a grey work uniform with yellow accents, a yellow hard hat, safety glasses, and yellow gloves. He is using a power tool on a wall, with dust or sparks visible. The background is a blurred construction site. The brand name 'INGCCO' is prominently displayed in large, bold, yellow letters across the center of the image.

INGCCO

ÍNDICE

03 HERRAMIENTAS
DE BATERÍA

14 HERRAMIENTAS
DE CABLE

22 HERRAMIENTAS
NEUMÁTICAS

26 HERRAMIENTAS
DE MEDICIÓN Y
ACCESORIOS

37 HERRAMIENTAS
MANUALES

55 CORTE Y
SUJECIÓN

63 EQUIPO DE SEGURIDAD,
HARDWARE Y BOMBAS DE AGUA

66 ACABADO

HERRAMIENTAS DE BATERÍA



BATERÍA IÓN LITIO

FBLI12152 / FBLI12153



ESPECIFICACIONES
Batería de iones de litio

BATERIA IÓN LITIO

FBLI20011
2.0Ah



ESPECIFICACIONES
Indicador LED de energía de la batería
Apto para herramientas P20S

BATERIA IÓN LITIO

FBLI2002
4.0Ah



ESPECIFICACIONES
Indicador LED de energía de la batería
Apto para herramientas P20S

BATERIA IÓN LITIO

FBLI2003
5.0Ah



ESPECIFICACIONES
Indicador LED de energía de la batería
Apto para herramientas P20S

CARGADOR PARA BATERÍAS

UFCLI12071
0.65A



ESPECIFICACIONES
Cargador batería 12V

CARGADOR PARA BATERÍAS

UFCLI2001



ESPECIFICACIONES
Tensión nominal de entrada: 110V-240V~50/60Hz
Corriente de carga: 2A
Potencia nominal de entrada: 50W

CARGADOR DE BATERIAS P20S

UFCLI20411



Voltaje de salida 20V

4.0A

ESPECIFICACIONES

Tensión nominal de entrada:
110V-240V~50/60Hz

TALADRO INALÁMBRICO

UCDLI12415



Voltaje 12V



Velocidad sin carga 0-600rpm



Torque máx. 20NM

ESPECIFICACIONES

Capacidad en diámetro de mandril: 3/8"
Ajustes de torque: 15+1

TALADRO INALÁMBRICO

UCDLI20012



Voltaje 20V



Velocidad sin carga 0-400/0 - 1500rpm



Torque máx. 45NM

ESPECIFICACIONES

Capacidad en diámetro de mandril: 3/8"
Ajustes de torque: 15+1

TALADRO INALÁMBRICO

UCDLI12111



Voltaje 12V



Velocidad sin carga 0-600rpm



Torque máx. 20NM

ESPECIFICACIONES

Capacidad en diámetro de mandril: 3/8"
Ajustes de torque: 15+1

TALADRO INALÁMBRICO

UCDLI20011



Voltaje 20V



Velocidad sin carga 0-400/0 - 1500rpm



Torque máx. 45NM

ESPECIFICACIONES

Capacidad en diámetro de mandril: 3/8"
Ajustes de torque: 15+1

TALADRO INALÁMBRICO DE IMPACTO

UCDLI2002



Voltaje 20V



Velocidad sin carga 0-400 - 1500 rpm



Torque máx. 45NM

ESPECIFICACIONES

Capacidad en diámetro de mandril: 3/8"
Ajustes de torque: 18+1+1

TALADRO INALÁMBRICO

UCDLI20051



ESPECIFICACIONES

Capacidad en diámetro de mandril: 3/8"
Ajustes de torque: 15+1

TALADRO PERCUTOR INALÁMBRICO

UCIDL1232



ESPECIFICACIONES

Capacidad en diámetro de mandril: 3/8"
Ajustes de torque: 18+1+1

TALADRO PERCUTOR INALÁMBRICO

UCIDL201452



ESPECIFICACIONES

Capacidad en diámetro de mandril: 3/8"
Ajustes de torque: 18+1+1

TALADRO PERCUTOR INALÁMBRICO

UCIDL20012



ESPECIFICACIONES

Capacidad en diámetro de mandril: 3/8"
Ajustes de torque: 18+1+1

TALADRO PERCUTOR INALÁMBRICO

UCIDL2002



ESPECIFICACIONES

Capacidad en diámetro de mandril: 3/8"
Ajustes de torque: 18+1+1

TALADRO PERCUTOR INALÁMBRICO

UCIDL20031



ESPECIFICACIONES

Capacidad en diámetro de mandril: 1/2"
Ajustes de torque: 23+1+1

TALADRO PERCUTOR INALÁMBRICO
UCIDL120608



- Voltaje 20V
- Velocidad sin carga 0-450/0-1900/min rpm
- Torque máx. 60NM

ESPECIFICACIONES
Capacidad en diámetro de mandril: 1/2"
Ajustes de torque: 23+1+1

ROTOMARTILLO SDS PLUS INALÁMBRICO



- Voltaje 20V
- Velocidad sin carga 0-1350 rpm
- Tasa de impacto. 0-4700 bpm

ESPECIFICACIONES
Fuerza de impacto: 1.5 J
Capacidad máx. de perforación: concreto 22mm, Φ 22 en hormigón

TALADRO ATORNILLADOR



- Voltaje 12V
- Velocidad sin carga 0-750 rpm
- Torque máx. 20NM

ESPECIFICACIONES
Capacidad del portabrocas: 0,8-10 mm
Ajustes de torque: 15+1

ROTOMARTILLO SDS PLUS INALÁMBRICO
CRHLI1601



- Voltaje 20V
- Velocidad sin carga 0-900/rpm
- Tasa de impacto. 0-5100 bpm

ESPECIFICACIONES
Fuerza de impacto: 1.5 J
Capacidad máx. de perforación: concreto 16mm, metal 10mm, madera 20 mm

ROTOMARTILLO SDS PLUS INALÁMBRICO



- Voltaje 20V
- Velocidad sin carga 0-1100 rpm
- Tasa de impacto. 0-5000 bpm

ESPECIFICACIONES
Fuerza de impacto: 2 J
Capacidad máx. de perforación: Φ 26 en hormigón

ATORNILLADOR INALÁMBRICO



- Voltaje 4V
- Velocidad sin carga 240 rpm
- Torque máx. 4NM

ESPECIFICACIONES
Vástago hexagonal 1/4"
Luz de trabajo integrada
Indicador de nivel de carga

ATORNILLADOR INALÁMBRICO

CSDLI0413



Voltaje
4V



Velocidad sin carga
240 rpm



Par máx.
4NM

ESPECIFICACIONES

Vástago hexagonal 1/4"

Luz de trabajo integrada

Indicador de nivel de carga

ATORNILLADOR IMPACTO INALÁMBRICO 1/4"

UCIRLI2002



Voltaje
20V



Velocidad sin carga
0-1300/0-2100/min



Torque máx.
170NM

ESPECIFICACIONES

Tasa de impacto: 0-2000/0-3300gpm

LLAVE IMPACTO INALÁMBRICA 1/2"

UCIWL12001



Voltaje
20V



Velocidad sin carga
0-1300/0-2100/bpm



Torque máx.
300NM

ESPECIFICACIONES

Tasa de impacto: 0-2000/0-3300bpm

LLAVE DE IMPACTO 1/2 INALÁMBRICA

UCIWL120208



Voltaje
20V



Velocidad sin carga
0-1300/0-2300/bpm



Torque máx.
220NM

ESPECIFICACIONES

Tasa de impacto: 0-2000/0-3300gpm

COMBO TALADRO Y ATORNILLADOR

UCKLI2016



ESPECIFICACIONES

1 Taladro inalámbrico (UCDLI20051)

1 Atornillador de impacto (UCIRLI2017)

SIERRA INGLETADORA INALÁMBRICA 8"

P20S Ø210mm CMS2001



Voltaje
20V



Velocidad sin carga
3000rpm

ESPECIFICACIONES

Capacidad de corte: 0° * 0°: 120 * 60 mm

45° * 0°: 83 * 60 mm

0° * 45°: 120 * 34 mm

45° * 45°: 83 * 34 mm

Batería y cargador no incluidos

SIERRA INGLETADORA 8"

UBMS14007



ESPECIFICACIONES

Capacidad máxima de corte: 55x120 mm

SIERRA CIRCULAR INALÁMBRICA 6 1/2"

CSLI1651



Batería y cargador no incluidos

ESPECIFICACIONES

Capacidad de corte: 45 °: 38 mm, 90°: 55 mm

SIERRA CALADORA INALÁMBRICA

CJSLI8501

P20S



Batería y cargador no incluidos

ESPECIFICACIONES

Capacidad de corte:

Metal: 8mm, madera: 80 mm

SIERRA SABLE INALÁMBRICA

CRSLI1151

P20S



Batería y cargador no incluidos

ESPECIFICACIONES

Capacidad de corte:

Metal: 8mm, madera: 115mm

SIERRA SABLE INALÁMBRICA

CRSLI1152

P20S



Batería y cargador no incluidos

ESPECIFICACIONES

Capacidad de corte:

Metal: 8mm, madera: 115mm

LIJADORA ROTO-ORBITAL 5" INALÁMBRICA

CROSLI2001

P20S



Batería y cargador no incluidos



ESPECIFICACIONES

Incluye 5 lijas

PISTOLA PULVERIZADORA INALÁMBRICA

CSGLI2001

P20S



Voltaje
20V



Presión pulverización:
0,1-0,2 bar



Flujo máx.
600ml/min

*Batería y cargador
no incluidos*



ESPECIFICACIONES

Medida de boquilla: 2.5 mm

Capacidad contenedor: 800ml

PISTOLA PULVERIZADORA INALÁMBRICA

CSGLI2003

P20S



Voltaje
20V



Presión pulverización:
0,1-0,2 bar



Flujo máx.
800ml/min

*Batería y cargador
no incluidos*



ESPECIFICACIONES

Medida de boquilla: 2.5 mm

Capacidad contenedor: 800ml

ESMERILADORA INALÁMBRICA

UCAGLI1151

P20S

4-POLE MOTOR



Voltaje
20V



Velocidad sin carga
8,500 rpm

Batería y cargador no incluidos

ESPECIFICACIONES

Diámetro del disco: 4-1/2"

Eje 5/8" - 11 UNC

ESMERILADORA INALÁMBRICA

UCAGLI201158

P20S



Voltaje
20V



Velocidad sin carga
3000/8500 rpm

Batería y cargador no incluidos

ESPECIFICACIONES

Diámetro del disco: 4-1/2"

Eje 5/8" - 11 UNC

PULIDORA AUTOMOTRIZ INALÁMBRICA

UAPLI2001



Voltaje
20V



Velocidad sin carga
500-2,800 rpm

Batería y cargador no incluidos

ESPECIFICACIONES

Diámetro almohadilla 6"

Eje 5/8" - 11 UNC

PULIDORA AUTOMOTRIZ ROTORBITAL

APLI2002

P20S

BL MOTOR



Voltaje
20V



Velocidad sin carga
2000/4800 rpm

Batería y cargador no incluidos

ESPECIFICACIONES

Diámetro almohadilla: 5"

PULIDORA AUTOMOTRIZ INALÁMBRICA

P20S
BL MOTOR

APLI2001



Voltaje
20V



Velocidad sin carga
500-2.800 rpm

Batería y cargador no incluidos

ESPECIFICACIONES

Diámetro almohadilla 6"

Eje 5/8" - 11 UNC

LÁMPARA PORTATIL INALÁMBRICA

P20S

CWLI2023



Voltaje
20V



90°



Batería y cargador no incluidos

ESPECIFICACIONES

Disipación de energía LED: 1.5 W

Lúmenes: 150±10%

SOPLADORA PORTATIL INALÁMBRICA

P20S

CABLI20018



2.7m³/min



Voltaje
20V



Velocidad sin carga
0-9000/0-18000 rpm.

Batería y cargador no incluidos

ESPECIFICACIONES

Volumen de aire máximo: 2.7m³/min

BONETE

APB0111801



ESPECIFICACIONES

Diámetro 180 mm

Gorro de lana real

REFLECTOR INALÁMBRICO

P20S

CWLI2025



Voltaje
20V



Batería y cargador no incluidos

ESPECIFICACIONES

Disipación de energía LED: 20W

Lúmenes: Alto 1800 / Bajo 900

SOPLADORA INALÁMBRICA

P20S

BL MOTOR

CABLI20428



8.5m³/min



Voltaje
20V



Velocidad sin carga
15000rpm

Batería y cargador no incluidos

ESPECIFICACIONES

Volumen de aire medio: 8,5 m³/min.

Velocidad máxima del aire: 42 m/s

SOPLADORA ASPIRADORA

UAB4018

400W



ESPECIFICACIONES

Volumen de aire máximo: 3.0 m³/min.

MULTIHERRAMIENTA OSCILANTE

CMLI2001

P20S



Batería y cargador no incluidos

ESPECIFICACIONES

Con 1 hoja de sierra de corte, 1 hoja de sierra de segmento, 1 llave hexagonal, 1 base de lijado, 3 piezas de papel de lija

MINI MOTOSIERRA INALÁMBRICA

CGSLI2068

P20S

BL MOTOR



ESPECIFICACIONES

Longitud de la barra: 6"

Batería y cargador no incluidos

DESBROZADORA INALÁMBRICA

P20S

CGTLI20018

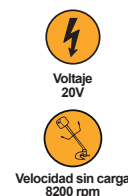

Batería y cargador no incluidos

ESPECIFICACIONES

Diámetro de corte 300 mm

Línea de diámetro 1,6 mm trenzado

Longitud de la línea 5 m

HIDROLAVADORA INALÁMBRICA

CPWLI2008

P20S

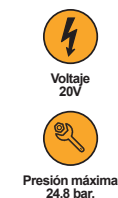

Batería y cargador no incluidos

ESPECIFICACIONES

Caudal: 2,2 l/min.

Sistema de parada automática

MINI MOTOSIERRA INALÁMBRICA

UCGSLI20682

P20S

**2.0Ah
BL MOTOR**



ESPECIFICACIONES

Longitud de la barra 6"

ESPADA MOTOSIERRA

AGSB51201
12"



ESPECIFICACIONES

Espada para motosierra 12" 300mm
Apto para: CGSLI20128, CGSLI201286, UCGSLI201286

CADENA MOTOSIERRA

AGSC51201
12"



ESPECIFICACIONES

Cadena para motosierra 12" 300mm
Apto para: CGSLI2001, CGSLI20128, CGSLI201286, UCGSLI201286

ASPIRADORA INALÁMBRICA 20V



ESPECIFICACIONES

Presión de vacío: Superior ≥ 7.0 KPa Normal ≥ 5.0 Kpa.
Tanque plástico con doble filtro permanente.

INFLADOR DE NEUMÁTICOS INALÁMBRICA



ESPECIFICACIONES

Con adaptador de bola 1PCS
Con adaptador de vale de neumático 1PCS



HERRAMIENTAS DE CABLE

TALADRO ELÉCTRICO

500W

UED50028



- Voltaje
110-120V ~ 60Hz
- Velocidad sin carga
0-3300rpm

ESPECIFICACIONES

Capacidad máxima de perforación: 3/8"

TALADRO PERCUTOR

680W

UID6808



- Voltaje
220-240V 50 ~ 60Hz
- Velocidad sin carga
0-3000rpm

ESPECIFICACIONES

Capacidad máxima de perforación: 1/2"

TALADRO PERCUTOR

850W

UID8508



- Voltaje
110-120 V ~50/60Hz
- Velocidad sin carga
0-2400rpm

ESPECIFICACIONES

Capacidad máxima de perforación: 1/2"

TALADRO PERCUTOR

1100W

UID11008



- Voltaje
110-120V-60Hz
- Velocidad sin carga
0-2800 rpm

ESPECIFICACIONES

Capacidad máxima de perforación: 1/2"

ROTOMARTILLO SDS PLUS

800W

URGH9028-2



- Voltaje
110-120V-50-60Hz
- Velocidad sin carga
0-1100 rpm

ESPECIFICACIONES

Fuerza de impacto: 2.5J

Capacidad máx. de perforación:

Concreto: 26mm, Acero: 13 mm, Madera: 30 mm

ROTOMARTILLO SDS PLUS

1500W

URH1500281



- Voltaje
110-120V-50/60Hz
- Velocidad sin carga
850rpm

ESPECIFICACIONES

Fuerza de impacto: 5.5J

Capacidad máx. de perforación:

Concreto: 32 mm, Acero: 13mm, Madera: 40mm

ROTOMARTILLO SDS PLUS

1500W

URH150038

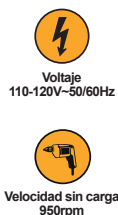

ESPECIFICACIONES

Fuerza de impacto: 5.5J
 Capacidad máx. de perforación:
 Concreto: 32 mm, Acero: 13mm, Madera: 40mm

MARTILLO DEMOLEDOR HEX

UPDB17008



1700W

ESPECIFICACIONES

Fuerza de impacto: 45J
 Peso: 16 KG

MARTILLO DEMOLEDOR HEX

UPDB22001



2200W

ESPECIFICACIONES

Fuerza de impacto: 75J
 Peso: 30 KG

SOPORTE PARA MARTILLO

PDB22001-S



ESPECIFICACIONES

Soporte para martillo demoledor

ESMERILADORA ANGULAR



750W

UAG75028

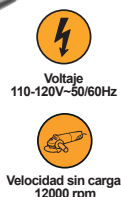

ESPECIFICACIONES

Diámetro del disco: 4-1/2"

ESMERILADORA ANGULAR



950W

UAG8508



ESPECIFICACIONES

Diámetro del disco: 4-1/2"

ESMERILADORA ANGULAR

UAG150018



Voltaje
110-120V-50/60Hz



Velocidad sin carga
11000 rpm

1500W

ESPECIFICACIONES

Diámetro del disco: 5"

ESMERILADORA ANGULAR

UAG220018



Voltaje
110-120V-50/60Hz



Velocidad sin carga
6600 rpm

2200W

ESPECIFICACIONES

Diámetro del disco: 9"

MOTOTOOL ROTATIVO

UMG1309

130W



Voltaje
110-120V-60Hz



Velocidad sin carga
10000-32000 rpm

ESPECIFICACIONES

Tamaño del collar: 3,2 mm

ESMERILADORA ANGULAR

UAG200018



Voltaje
110-120V-50/60Hz



Velocidad sin carga
8450 rpm

2000W

ESPECIFICACIONES

Diámetro del disco: 7"

PULIDORA

UAP14008



Voltaje
110-120V-50-60Hz



Velocidad sin carga
900-3800rpm

1400W

ESPECIFICACIONES

Diámetro almohadilla: 7"

MOTOTOOL ROTATIVO

550W

UPDG5501



Voltaje
110-120V-50/60Hz



Velocidad sin carga
29000 rpm

ESPECIFICACIONES

Tamaño del collar: 1/4"

ESMERIL DE BANCO 6"

150W

UBG61502



Voltaje
110V-120V-60Hz



Velocidad sin carga
2950rpm

ESPECIFICACIONES

Descanso de trabajo ajustable

Base de aluminio resistente

Potencia de entrada: 1/4

CORTADORA DE METAL

2350W

UCOS35538



Voltaje
110V-120V-60Hz



Velocidad sin carga
3800rpm

ESPECIFICACIONES

Tamaño de la hoja: 14"

RANURADORA DE CONCRETO Y MUROS

1500W

UWLC15008



Voltaje
110-120 V ~ 50 / 60 Hz



Velocidad sin carga
9000 cpm



ESPECIFICACIONES

Diámetro de disco: 5"

ROUTER ELÉCTRICO

1600W

URT160028



Voltaje
120V-60Hz



Velocidad sin carga
22000 rpm

ESPECIFICACIONES

Tamaño del collar: 1/4", 1/2"

SIERRA CALADORA

570W

UJS57028



Voltaje
110-120V-50/60Hz



Velocidad sin carga
800-3000 cpm



ESPECIFICACIONES

Capacidad de corte:

Madera: 65mm, Acero: 8 mm

SIERRA CALADORA



UJS80028



Voltaje
110-120V - 60Hz



Velocidad sin carga
800-3000 rpm

800W

Sistema de cambio de cuchillas

ESPECIFICACIONES

Capacidad de corte:

Madera: 4", Acero: 3/8

LIJADORA ORBITAL 1/4"

240W

UPS2408



5PCS

ESPECIFICACIONES

Base inferior 110 mm x 100 mm

CEPILLO ELECTRICO 4 1/2"

1050W

UPL10508

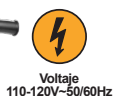

• TIPO BOSCH

ESPECIFICACIONES

Ancho y profundidad de planificación: 3-1/4"x1/8"

SIERRA INGLETEADORA

1400W

UBMS14002



ESPECIFICACIONES

Diámetro de la hoja: 8"

Capacidad de corte máx. : 2-3/16"x4-3/4"

LIJADORA ROTO-ORBITAL

320W

URS3208



5PCS



ESPECIFICACIONES

Diámetro de la almohadilla de lijado: 5"

SIERRA CIRCULAR

1400W

UCS18538



ESPECIFICACIONES

Diámetro disco: 7 1/4"

Capacidad de corte: 45 ° : 1-3/4", 90 ° : 2-9/16"

SIERRA INGLETEADORA 10"

1800W

UBMS18001



ESPECIFICACIONES

Capacidad de corte:

Inglete/Bisel: Ancho x Alto 0°/0°:5-1/2"x2-48/64",
45°/0°:3-3/4"x2-48/64, 0°/45°:5-1/2"x1-3/8",
45°/45°:3-3/4"x1-3/8"

PISTOLA PULVERIZADORA



ESPECIFICACIONES

Tamaño boquilla: 2.5 mm
Capacidad contenedor: 800ml

PISTOLA DE CALOR



ESPECIFICACIONES

Flujo de aire: 300/500 L/min

PISTOLA DE CALOR



ESPECIFICACIONES

Tamaño boquilla: 2.5 mm
Capacidad contenedor: 800ml

SIERRA SABLE



ESPECIFICACIONES

Profundidad de corte máx.:
Madera: 4-1/2" Acero: 1/2", Aluminio: 5/16"

DEPOSITO DE JABÓN / HIDROLAVADORA AMFP4002 / UHPWR14008



ESPECIFICACIONES

Caudal: 5,5 l/min, sistema de parada automática

HIDROLAVADORA



ESPECIFICACIONES

Tasa de flujo: 6,0 l/min.
Sistema de parada automática

MANGUERA HIDROLAVADORA

AHPH5028



CONECTOR RÁPIDO

ESPECIFICACIONES

Longitud: 5 metros
Material: pvc

DESBROZADORA MANGO TIPO "BICI"

GBC5434421

1.25 kW (2HP)



Removable

ESPECIFICACIONES

Velocidad máxima: 9000 RPM
Corte máximo: 420 mm
Tanque: 1200ml

PISTOLA Y LANZA DE ALTA PRESIÓN

46CM

AMSG028



CONECTOR RÁPIDO

ESPECIFICACIONES

Material: cuerpo de plástico

CUCHILLA PARA DESBROZADORA

ABCB05



ESPECIFICACIONES

Diámetro de la hoja: 255 mm (10")
Dientes de la hoja: tres

HERRAMIENTAS NEUMÁTICAS



LLAVE MATRACA NEUMÁTICA

1/2"



ARW121

ESPECIFICACIONES

Torque máx.: 68N.m(50Ft-Lb)
Entrada de aire (NPT): 1/4"

KIT LLAVE DE IMPACTO NEUMÁTICA

1/2"



AIW12312

ESPECIFICACIONES

Entrada de aire 1/4"
Presión de aire: 6,3 bar (90psi)

LLAVE DE IMPACTO NEUMÁTICA

AIW12562



ESPECIFICACIONES

Entrada de aire: 1/4"
Presión de aire: 6.2bar (90psi)

LLAVE DE IMPACTO NEUMÁTICA

AIW11222



ESPECIFICACIONES

Consumo de aire 36 Cfm (1019 l/min)
Entrada de aire 1/2"
Capacidad de tornillos 45 mm (1-3/4")

CLAVADORA NEUMÁTICA CAL.18

ABN10301



ESPECIFICACIONES

Capacidad de carga: 100 piezas
Presión de trabajo: 60-100 psi

CLAVADORA-ENGRAPADORA NEUMÁTICA

ACN50401

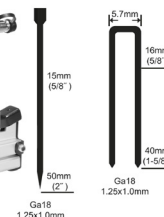

ESPECIFICACIONES

Capacidad de carga: 100 piezas
Presión de operación: 0.4-0.7Mpa (60-100 Psi)

GRAPAS



ESPECIFICACIONES

Para engrapadoras y clavadoras

JUEGO DE CUCHILLAS PARA MULTIHERRAMIENTAS

AKTMT1502



ESPECIFICACIONES

15 accesorios, multifunciones

PISTOLA PARA INFLAR NEUMÁTICOS

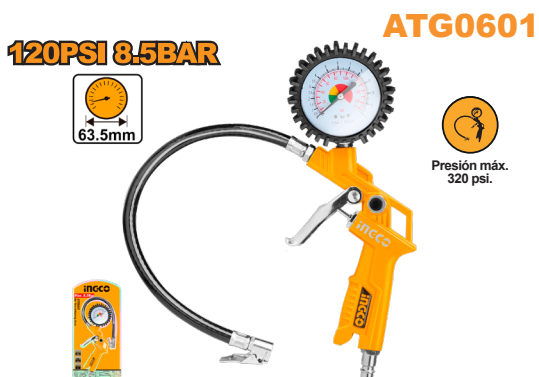

ESPECIFICACIONES

Con conector tipo Europa, conector tipo USA, conector tipo Nitto y conector tipo Italia.
Servicio pesado: 150 a 320psi

CARRETE DE HILO PARA DESBOZADORA

1.6mm **ALS1601**
2PCS/SET

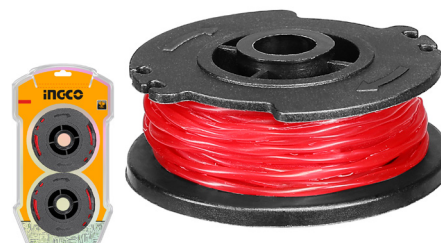

ESPECIFICACIONES

Tipo de línea: línea espiral
Longitud de la línea: 5 m

PISTOLA PARA SOPLETEAR

16mm **ABG031.1**



ESPECIFICACIONES

Con conector USA

PISTOLA PARA LIMPIEZA DE MOTORES



ESPECIFICACIONES

Presión de operación: 4 bar
Capacidad de lavado: 0.75 L
Con conector Tipo Europa, conector Tipo EE. UU., Conector Tipo Nitto y conector Tipo Italia.

JUEGO 5 HERRAMIENTAS NEUMÁTICAS

AKT0053-1



Only with USA type connector



ESPECIFICACIONES

Juego de 5 herramientas de aire
Con conector tipo USA.

PISTOLA AIRE DE GRAVEDAD VASO

ASG1061

600cc

HVLP



ESPECIFICACIONES

Boquilla estandar 1,4 mm
Ancho del patrón 180-250 mm
Presión de funcionamiento: 2-3.5bar

PISTOLA AIRE DE GRAVEDAD VASO

ASG1065

600cc

LVMP



ESPECIFICACIONES

Boquilla estándar: 1,3 mm
Ancho del patrón: 180-260 mm
Presión de funcionamiento: 2,0 bar

PISTOLA DE AIRE PARA PINTAR

ASG3101

1000cc



ESPECIFICACIONES

Boquilla estándar: 1,5 mm
Ancho del patrón: 140-180 mm
Presión de funcionamiento: 3-4 bar

PISTOLA DE AIRE DE GRAVEDAD VASO ARRIBA

ASG4041

400cc
Base Coat



ESPECIFICACIONES

Boquilla estándar: 1,5 mm
Ancho del patrón: 180-250 mm
Presión de funcionamiento: 3-4 bar

PISTOLA DE AIRE DE GRAVEDAD VASO AL LADO

ASG4042

400cc



ESPECIFICACIONES

Boquilla estandar 1.5 mm
Ancho del patrón 180-250 mm



HERRAMIENTAS DE MEDICIÓN

CALIBRADOR VERNIER ANÁLOGO

HVC01150

0-150mm



ESPECIFICACIONES

Lectura : 0.05 mm

Material : Acero al carbono

Con métrica y pulgada

NIVEL LÁSER AUTONIVELANTE

HLL156508



ESPECIFICACIONES

Precisión de nivelación: $\pm 1,5$ mm a 5 m

Ángulo de autonivelación: $\leq 4^\circ$

Tipo de láser: 650nm

NIVEL LÁSER AUTONIVELANTE

HLL305205



ESPECIFICACIONES

Precisión de nivelación: $\pm 1,0$ mm a 5 m

Ángulo de autonivelación: $\leq 3^\circ$

Tipo de láser: verde

CALIBRADOR VERNIER

HDCP16150

0-150mm/0-6"

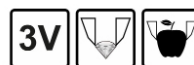

SUPER SELECT

ESPECIFICACIONES

Lectura: 0,1 mm/0,01"

Material: Plástico

Con métrica y pulgada

NIVEL LÁSER AUTONIVELANTE

HLL306505



ESPECIFICACIONES

Precisión de nivelación: $\pm 1,0$ mm a 5 m

Ángulo de autonivelación: $\leq 3^\circ$

Tipo de láser: rojo

NIVEL TORPEDO, MAGNETICO

HMSL01030

225mm

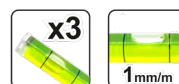

ESPECIFICACIONES

Espesor de aluminio: Spirit Mini 22,5cms.

NIVEL ALUMINIO

HSL58060
60cm

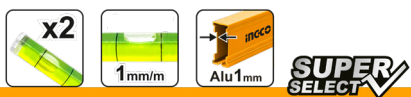

ESPECIFICACIONES

Espesor de aluminio: 1 mm

NIVEL ALUMINIO

HSL58040
40cm



ESPECIFICACIONES

Espesor de aluminio: 1 mm

NIVEL ALUMINIO 30 CM

HSL08030



ESPECIFICACIONES

Espesor: 1,5 mm

Ranura en forma de V para medir objeto con superficie redonda

NIVEL ALUMINIO 40 CM

HSL08040



ESPECIFICACIONES

Espesor: 1,5 mm

Ranura en forma de V para medir objeto con superficie redonda

NIVEL ALUMINIO 60 CM

HSL08060



ESPECIFICACIONES

Espesor: 1,5 mm

Ranura en forma de V para medir objeto con superficie redonda

TRIPIE TELESCÓPICO ALUMINIO

HLLT01152



ESPECIFICACIONES

Rosca 5/8" y 1/4"

Tripie de aluminio de 1,2 m

Peso 1,2 kg

MEDIDOR LÁSER DE DISTANCIA

HLDD0608



ESPECIFICACIONES

Rango de medición: 0,05-60 m
 Precisión de medición: $\pm 2,0$ mm
 Tipo de láser: 635nm, <1mW, Clase 2
 Función Distancia, área, volumen, altura

MULTIMETRO DIGITAL

DM2002



ESPECIFICACIONES

Voltaje AC 200V / 600V
 Corriente DC 20mA / 200mA / 10A
 Resistencia 200 Ω / 2K Ω / 20K Ω / 200K Ω / 2M Ω

KIT PUNTA MULTIMETRO DIGITAL

TL1431



ESPECIFICACIONES

Longitud de la línea: 1,2 m
 Longitud de la pluma: 143 mm

MULTIMETRO DIGITAL

DM200



ESPECIFICACIONES

Voltaje CA 200V / 600V
 DC 20mA / 200mA / 10A
 Resistencia 200 Ω / 2k Ω / 20k Ω / 200k Ω / 2M Ω / 20M Ω

DATOS PINZA AMPERIMÉTRICA DIGITAL AC

DCM2001



ESPECIFICACIONES

Pantalla: 2000 recuentos
 Retención de datos
 Prueba de diodo

PROBADOR DE VOLTAJE

VD10003



ESPECIFICACIONES

Frecuencia: 50 / 60Hz
 Modo de alarma: alarma de sonido y luz

CINTA DE AISLAR 18M X19MM NEGRO

HPET1101



ESPECIFICACIONES

PVC Puro

Ancho 18mm, espesor 0.19 mm

DESPACHADOR DE BROCAS

AKD2688



ESPECIFICACIONES

Tamaño: 340 mm * 320 mm * 430 mm

JUEGO DE 5 BROCAS PARA CONCRETO

UAKDB3055



ESPECIFICACIONES

Tamaño: 5/32", 3/16", 1/4", 5/16", 3/8"

Juego de brocas para mampostería

JUEGO DE 19 BROCAS Y PUNTAS PARA ATORNILLAR

UAKSDB1901



ESPECIFICACIONES

7 brocas helicoidales rodantes HSS

4 brocas para mampostería.

8 puntas de destornillador de 25 mm.

BROCA HSS PARA METAL



MODELOS DE BROCAS

- DBT11001163 Broca HSS para metal 1/16"
- DBT11005643 Broca HSS para metal 5/64"
- DBT11003323 Broca HSS para metal 3/32"
- DBT11007643 Broca HSS para metal 7/64"
- DBT11009643 Broca HSS para metal 9/64"
- DBT11101081 Broca HSS para metal 1/8"
- DBT11005323 Broca HSS para metal 5/32"
- DBT11011643 Broca HSS para metal 11/64"
- DBT11007323 Broca HSS para metal 7/32"
- DBT11015643 Broca HSS para metal 15/64"
- DBT11009323 Broca HSS para metal 9/32"
- DBT11017643 Broca HSS para metal 7/64"
- DBT11001043 Broca HSS para metal 1/4"
- DBT11105161 Broca HSS para metal 5/16"
- DBT11003083 Broca HSS para metal 3/8"
- DBT11025643 Broca HSS para metal 25/64"
- DBT11015323 Broca HSS para metal 15/32"
- DBT11001023 Broca HSS para metal 1/2"

BROCA HHS M2



MODELOS DE BROCAS

- DBT11105321 Broca HHS M2 5/32"
- DBT11107321 Broca HHS M2 7/32"
- DBT11109321 Broca HHS M2 9/32"
- DBT11103081 Broca HHS M2 3/8"
- DBT11107161 Broca HHS M2 7/16"
- DBT11101021 Broca HHS M2 1/2"

CINCEL SDS PLUS



MODELOS

- DBC0112501
- DBC0122501

DISCO ABRASIVO



MODELOS

- Centro plano
- Disco de corte para metal y acero inoxidable

BROCA PARA CONCRETO

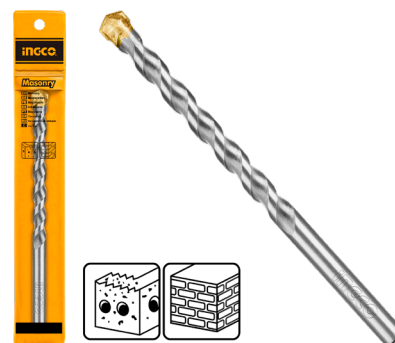

MODELOS DE BROCAS

- DBM11103081 Broca para Concreto 3/8"X4-3/4"
- DBM11101041 Broca para Concreto 1/4 X 4"

CINCEL



ESPECIFICACIONES

- Adecuado para los artículos
- PDB17008 y PDB17018

DISCO ABRASIVO



ESPECIFICACIONES

- Centro plano
- Disco de corte para metal y acero inoxidable

DISCO ABRASIVO CORTE 3"

76x1.2mm

MCD30176



ESPECIFICACIONES

Disco cortador (76mm)x 3/64" (1.2mm)

DISCO ABRASIVO CORTE 4 1/2"

MCD1011525



ESPECIFICACIONES

1 lata con 25 piezas
Disco de corte para metal y acero inoxidable

DISCO ABRASIVO CORTE 4/ 1/2"

115x1.2mm



MODELOS DISCOS

MCD121151 1.2mm 1 pieza
MCD121155 1.2mm 1 lata con 10 piezas

DISCO ABRASIVO DESBASTE DE METAL

MGD601151

115x6.0mm



ESPECIFICACIONES

Tamaño: 115 mm (4/ 1/2 ") X 6,0 mm
Disco abrasivo desbaste de metal

DISCO LAMINADO ZIRCONIA

P60 P40

115mm(4-1/2")



MODELOS DISCOS

FDZ1151 4 1/2" grano 40
FDZ1152 4 1/2" grano 60
Adecuada para acero inoxidable

DISCO ABRASIVO CORTE 7"

180x1.6mm

MCD161801



ESPECIFICACIONES

Tamaño: 180(7")X1.6(1/16")X22.2mm(7/8")
Centro plano
Disco de corte para metal e INOX

DISCO ABRASIVO CORTE METAL

180x1.6mm MCD301802



ESPECIFICACIONES

Centro plano
Disco de corte para metal e INOX

DISCO ABRASIVO CORTE METAL

MODELOS DISCOS

MCD302302 9" X 1/16"(1.6mm)
MCD302301HA 9"X 1/8"(3mm)
MCD303551 14"x 1/8" (3mm) Doble malla

DISCO DIAMANTE RIN CONTINUO

DMD021152M



ESPECIFICACIONES

Tamaño: 115(4-1/2")X22.2mm
Ancho de la hoja: 5 mm
10 piezas/caja de metal

DISCO ABRASIVO DESBASTE DE METAL



MODELOS DISCOS

MGD602301 9"x6.0mm
MGD601801 7"x6.0mm

DISCO DIAMANTE RIN SEGMENTADO

DMD011152M



ESPECIFICACIONES

Tamaño: 115(4-1/2")X22.2mm
Ancho de la hoja: 7,5 mm
1 lata con 10 piezas

DISCO DIAMANTE RIN TURBO

DMD031152M



ESPECIFICACIONES

Tamaño: 115(4-1/2")X22.2mm
Ancho de la hoja: 7,5 mm
10 piezas/caja de metal

DISCO DIAMANTE RIN TURBO ULTRAFINO

DMD031152HT



ESPECIFICACIONES

Tamaño: 115 (4-1/2") X 22.2mm

Ancho de la hoja: 8 mm

Grosor de la base metálica: 0,8 mm

COPA DIAMANTE

CGW011251



ESPECIFICACIONES

Diámetro: 125 mm

Cenador: 22,22 mm

MUELA ABRASIVA

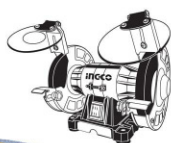

ESPECIFICACIONES

AGW1506023 150 x 12.7 x 16 mm P36

AGW1506024 150 x 12.7 x 16 mm P80

AGW1506026 150 x 12.7 x 20 mm P36

AGW1506027 150 x 12.7 x 20 mm P60

DISCO DIAMANTE

DMD011254



ESPECIFICACIONES

Diámetro: 125(5")X22.2mm

Ancho de la hoja: 7,5 mm

DISCO SIERRA PARA MADERA



MODELOS

TSB118513 185 mm (7-1 / 4 ") 60T

TSB118510 185 mm (7-1 / 4 ") 30T

TSB118515 185 mm (7-1 / 4 ") 40T

TSB125423 254 mm (10 ") 60T

TSB3254210 254 mm (10 ") 100T

TSB116511 165 mm (6-1 / 2 ")

LIJA DISCO VELCRO

AKRS125051



ESPECIFICACIONES

Diámetro: 125mm

3 lijas Grano 80

2 lijas Grano 120

5 SEGUETAS PARA CALADORA ZANCO "T"

JBT101D



ESPECIFICACIONES

Longitud del diente: 74 mm
 Espacio dental: 4-5,2 mm
 HCS, Dientes rectificandos y rectificandos cónicos

5 SEGUETAS PARA CALADORA ZANCO "T"

JBT118B



ESPECIFICACIONES

Longitud del diente: 50 mm
 Espacio dental: 1,9-2,3mm
 HSS, conjunto ondulado, fresado

5 SEGUETAS PARA CALADORA ZANCO "T"

JBT244D



ESPECIFICACIONES

Velocidad para Madera
 Longitud del diente: 74mm

HOJA DE SIERRA DE SABLE MADERA

SSB644D

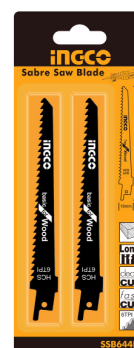

ESPECIFICACIONES

Velocidad para Madera
 150mmX19mmX1.25mm 6TPI

HOJA DE SIERRA

HSBB12186



ESPECIFICACIONES

Número de dientes: 18T
 Tamaño: 300 mm (12")

SEGUETA BIMETALICA PARA ARCO

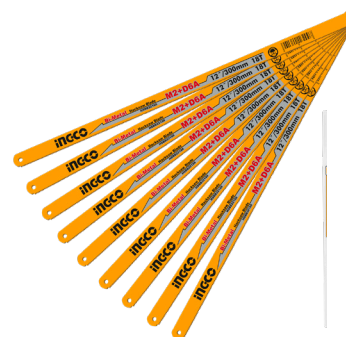

MODELOS

HSBB12246 (30cm)24 T M42+D6A
 HSBB22188 (30cm)18 T M2+D6A
 HSBB22248 (30cm)24 T M2+D6A

JUEGO PUNTAS MAGNETICAS

AKSD0071



ESPECIFICACIONES

Juego de puntas de destornillador de 9 pzs.
PH1,PH2,PH3,SL4.0,SL5.5,SL6.5,PZ1,PZ2
Material: acero industrial S2

LLAVE DE MANDRIL 1/2"

CK1301

13mm

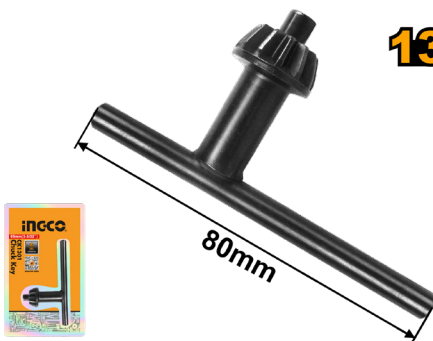

ESPECIFICACIONES

Llave para portabrocas de 13 mm 1/2"
Longitud: 80 mm

GRAPAS

STS0108



ESPECIFICACIONES

Grapas 8mmx.07mm 1000pcs

JUEGO PUNTAS DE IMPACTO MAGNETICAS

SDBIM11PH22

50mm
10PCS/SET



ESPECIFICACIONES

Punta destornillador de impacto
Acero industrial S2
Superficie negra con imán

ENGRAPADORA MANUAL



MODELOS

HSG14012 engrapadora trabajo manual 4-8mm
HSG14018 engrapadora super select manual

HERRAMIENTAS MANUALES



MARTILLO DE UÑA

HCH0416

16oz



ESPECIFICACIONES

Peso: 450 grs

Cabeza de martillo forjada en estampa

MARTILLO DE UÑA MANGO FIBRA DE VIDRIO

HCHS8016

16oz



SUPER SELECT

MODELOS

Peso: 450 grs

Cabeza de martillo forjada en estampa

MARTILLO DE UÑA MANGO FIBRA DE VIDRIO

HCH80820

20oz



SUPER SELECT

MODELOS

Peso: 560 grs

Cabeza de martillo forjada en estampa

MARTILLO DE UÑA MANGO FIBRA DE VIDRIO

HCH880227



SUPER SELECT

ESPECIFICACIONES

Peso: 450 grs

Cabeza de martillo forjada en estampa

MARTILLO DE UÑA MANGO FIBRA DE VIDRIO

HCHS8008

8oz



SUPER SELECT

ESPECIFICACIONES

Peso: 220 grs

Cabeza de martillo forjada en estampa

MARTILLO DE BOLA MANGO FIBRA DE VIDRIO

HBPHS8016

16oz



SUPER SELECT

ESPECIFICACIONES

Peso: 450 grs

Cabeza de martillo forjada en estampa

MARTILLO DE BOLA MANGO FIBRA DE VIDRIO

HBPH18816



ESPECIFICACIONES

Peso: 450 grs

Cabeza de martillo forjada en estampa

MARRO MANGO DE FIBRA DE VIDRIO

HSTHS81000



ESPECIFICACIONES

Peso: 1000g

Cabeza de martillo forjada en estampa

MAZO DE GOMA, MANGO FIBRA DE VIDRIO



MODELOS MAZO

HRUH8208 Mango fibra de vidrio 220 grs

HRUH8216 Mango fibra de vidrio 450 grs

MARRO MANGO DE MADERA

HSTH041000



ESPECIFICACIONES

Peso: 1000g

Cabeza de martillo forjada en estampa

MARRO OCTAGONAL MANGO FIBRA DE VIDRIO

HSM01498



ESPECIFICACIONES

Peso: 10lb

Cabeza de martillo forjada en estampa

CINCEL DE PUNTA PARA CONCRETO



MODELOS CINCEL

HCC0841016 Cincel punta 5/32"x5/8"x10", con grip

HCC850416 Cincel punta 5/32"x5/8"x12", con grip

CINCEL PLANO PARA CONCRETO

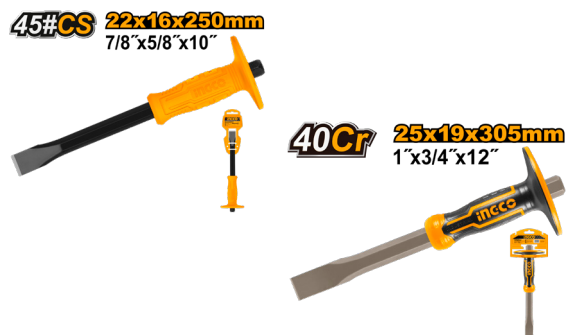

MODELOS CINCEL

HCCL082210 Cincel plano 7/8"x5/8"x10", con grip
HCCL852519 Cincel plano 1"x3/4"x12", con grip

PINZAS DE ELECTRICISTA



MODELOS PINZAS

HCP12180 7" blíster
HCP12200 8" blíster

PINZAS DE ELECTRICISTA



MODELOS PINZAS

HCP08188 7", Super Select
HCP08208 8"

PINZA DE PUNTA LARGA



ESPECIFICACIONES

Tamaño: 6"/160mm
Aceite de pulido y antioxidante

PINZAS DE CORTE DIAGONAL



MODELOS PINZA

HDCP08168 6"
HDCP08188 7"

JUEGO DE 3 PINZAS



ESPECIFICACIONES

Aceite de pulido y antioxidante.
Dos colores afuera

PINZA DE ELECTRICISTA



ESPECIFICACIONES

Tamaño: 6 "/ 160 mm
Acabado pulido

PINZAS DE ELECTRICISTA



MODELOS PINZA

HCP28188 7"
HCP28208 8"

PINZA PUNTA LARGA



ESPECIFICACIONES

Tamaño: 6"/160 mm
Aceite abrillantador y antioxidante

PINZA PUNTA Y CURVA



ESPECIFICACIONES

Tamaño: 6"/160mm
Aceite de pulido y antioxidante

PINZAS DE CORTE DIAGONAL



MODELOS PINZA

HDCP28168 6" CrV
HDCP28188 7" CrV
HHDCP28188 7" CrV, uso pesado

PINZA DE EXTENSIÓN



ESPECIFICACIONES

Tamaño: 10"/250 mm
Abrazadera máxima abierta: 40 mm

PINZA DE CORTE FRONTAL



ESPECIFICACIONES

Tamaño: 6"/160mm
Acabado y pulido negro

PINZAS DE ELECTRICISTA



MODELOS PINZA

HHCP28180 7", alta palanca
HHCP28200 8", alta palanca
HHCP28240 9.5", alta palanca

PINZAS DE CORTE DIAGONAL



MODELOS PINZA

HHLDCP28160 6", alta palanca
HHLDCP28180 7", alta palanca

JUEGO DE 3 PINZAS



ESPECIFICACIONES

Pinza de punta larga de 6"
Pinza de corte diagonal de 6"
Pinza electricista de 8"

PINZAS DE PUNTA LARGA



MODELOS PINZA

HHLNP28160 6", alta palanca CrV
HHLNP28200 8", alta palanca CrV

JUEGO DE 3 PINZAS



ESPECIFICACIONES

Pinza de punta larga de 6"
Pinza de corte diagonal de 7"
Pinza electricista de 8"

JUEGO DE 3 PINZAS



ESPECIFICACIONES

Pinza de corte diagonal de 7"
Pinza de punta larga 8"
Pinza electricista de 9.5"

PINZAS DE PRESIÓN



MODELOS PINZAS

HSJP0110 mordaza recta 10" acero al carbono
HCJLW0210 mordaza curva 10" acero al carbono

PINZAS DE PUNTA LARGA



MODELOS PINZA

HILNP28168 punta larga, aislada 1000V
HILNP28208 punta larga, aislada 1000V

PINZAS DE CHOFER



MODELOS PINZAS

HSPJP02200 8"
HSPJP02250 10"

PINZA DE ELECTRICISTA



ESPECIFICACIONES

Mango aislado
Soporte de alta presión: 1000V

PINZAS DE CORTE DIAGONAL



MODELOS PINZA

HIHLDCP28160, aislada 1000V
HIHDCP28188, aislada 1000V

PINZA CORTA CABLE

HICCB28160

EN IEC60900 **160mm(6")**
1000V



SUPER SELECT

ESPECIFICACIONES

Aislado mango
Soporte de alta presión: 1000V

JUEGO DE 3 PINZAS, AISLADAS

HIKPS28318



ESPECIFICACIONES

Mango de dos colores
Soporte de alta presión:1000V

PINZA PELA CABLES AUTOMATICA

HWSP102429



ESPECIFICACIONES

Función de corte: Alambres de cobre y aluminio.
Función de prensado

PINZA PELACABLES

HIWSP28160

EN IEC60900 **160mm(6")**
1000V

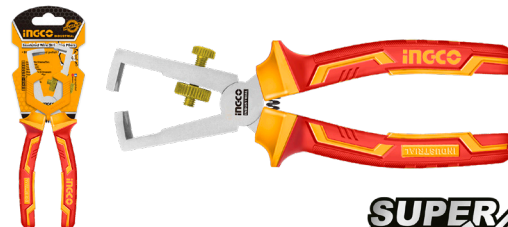

SUPER SELECT

ESPECIFICACIONES

Mango aislado
Soporte de alta presión: 1000 V

PINZA PELA CABLES 9"

HRCPC0506



ESPECIFICACIONES

La fuerza de presión se puede ajustar, apta para varios terminales
Para lengüetas y receptáculos no aislados

CORTADOR DE TUBO DE PLASTICO

HPC0535



ESPECIFICACIONES

Longitud: 210 mm
Diámetro de corte: 3-35 mm 1/8 - 1 3/8"

CORTADOR DE TUBO DE COBRE 3MM

HPC0232



ESPECIFICACIONES

Cortatubos de cobre y aluminio
Diámetro de corte: 1/8" - 1/4"

CORTAPERROS

HBC1812



ESPECIFICACIONES

Tamaño: 12"
Cuchilla Cr-V

CORTADORA DE AZULEJOS

HTC04600

600mm



ESPECIFICACIONES

Con hoja de carburo de tungsteno de 2pzs.
Corte línea directa, corte línea diagonal
HTC04600B Recambio cuchilla cortador cerámica

CORTADORA DE AZULEJOS

HTC04800AG

800mm



ESPECIFICACIONES

Multifunción: corte línea directa, corte línea diagonal con manómetro de aluminio.
HTC04800B: cuchilla con balero

CUCHILLA CORTADORA DE AZULEJOS

HTC04800B



ESPECIFICACIONES

Material: carburo de tungsteno
Tamaño de la hoja: 1x13x7cms

CUTTERS 18MM

18x100mm



MODELOS CUTTER

Con 1 cuchilla (HKNSB112)
HKNS11815 Cutters 7", negro
HKNS16518 Cutters 7", amarillo

10 CUCHILLAS DE REPUESTO



HKNSB112

18x100mm



ESPECIFICACIONES

Adecuado para : KNS16618, HKNS16538, HKNS1808, HKNS28035, HKNS1807

LLAVE AJUSTABLE (PERICOS)



45#CS

MODELOS PERICOS

HADW131082 8", apertura 0-24mm
HADW131102 10", apertura 0-30mm

TIJERA PARA HOJALATERO 10"

HTS0410

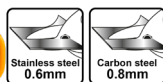
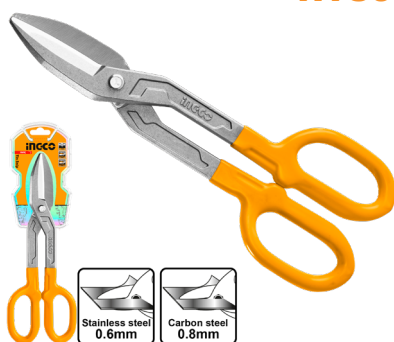

ESPECIFICACIONES

Espesor máximo de corte:
Acero al carbono ≤0,8 mm
Acero inoxidable ≤0,6 mm

LLAVE STILSON



MODELOS STILSON

HPW0828 8" apertura 27mm
HPW0810 10" apertura 34mm
HPW0812 12" apertura 42mm
HPW0814 14" apertura 50mm

LLAVE AJUSTABLE (PERICOS)



MANGO CONFORTABLE

MODELOS PERICOS

HADW131088 8", Apertura 0-30mm
HADW131108 10", Apertura 0-35mm

TIJERA PARA HOJALATERO 12"

HTS2612



ESPECIFICACIONES

Espesor máximo de corte:
Acero al carbono ≤0,8 mm
Acero inoxidable ≤0,6 mm

TIJERA DE AVIACIÓN 10", RECTA

HTSN0110S



ESPECIFICACIONES

Grosor de corte máx.:
 Acero al carbono ≤1,2 mm
 Acero inoxidable ≤0,7 mm

TIJERAS DE AVIACIÓN RECTA LARGA

HTSN0112S



ESPECIFICACIONES

Longitud 300 mm 12"
 Cortar plástico o goma o red de alambre de latón de 0,5 mm

PISTOLAS DE RIEGO

HWSG092



ESPECIFICACIONES

Boquilla de 9 patrones de rociado + adaptador de herramienta de 3/4"

JUEGO DE 3 TIJERAS DE AVIACIÓN 10"

HTSNK0110

250mm(10")



ESPECIFICACIONES

Grosor de corte máx.:
 Acero al carbono ≤1,2 mm
 Acero inoxidable ≤0,7 mm

TIJERA PARA PODAR

HHS62011



SUPER SELECT

ESPECIFICACIONES

Longitud: 22"(550 mm)
 Material: acero al carbono 55 #
 Cuchilla de tratamiento térmica

PISTOLAS DE RIEGO

HWSG6091



ESPECIFICACIONES

Boquilla de 9 patrones de rociado
 Con adaptador de herramienta de 3/4 "

JUEGO DE 3 CONEXIONES RÁPIDAS

HHCS03122



ESPECIFICACIONES

Incluye 2 conectores rápidos
Manguera 1/2 3/4 y adaptador grifo

PORTAMANGUERA DE PARED

HHR40122



ESPECIFICACIONES

Capacidad máx. para manguera de 1/2": 40m
Asa plegable para fácil almacenamiento.
Soporte de tubo de aluminio

JUEGO DE 8 LLAVES TORX



HHK14083

T9, T10, T15, T20, T25, T27, T30, T40



ESPECIFICACIONES

Tipo navaja T-9 a T-40

MANGUERA REFORZADA



20mx1/2"
50mx3/4"



ESPECIFICACIONES

HPH2001 Manguera reforzada 3 capas 20 m
HPH5001 Manguera reforzada 3 capas 50 m

JUEGO DE 8 LLAVES HEX



HHK14081

2mm, 2.5mm, 3mm, 4mm, 5mm, 6mm,
7mm, 8mm

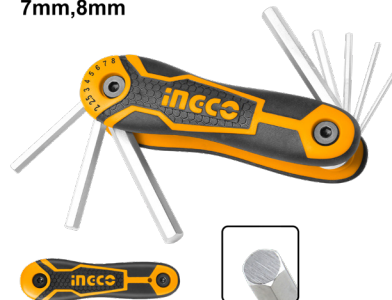

ESPECIFICACIONES

Tipo navaja 2mm a 8mm

JUEGO DE 9 LLAVES HEX



HHK11091



ESPECIFICACIONES

Largas 1.5mm a 10mm

JUEGO DE 9 LLAVES HEX



ESPECIFICACIONES

Llave hexagonal con punta de bola largas
1.5mm a 10mm

JUEGO DE 9 LLAVES TORX CON SEGURIDAD



ESPECIFICACIONES

9 piezas de llaves largas torx
Largas T-10 a T-50

JUEGO DE 9 LLAVES TORX CON SEGURIDAD



ESPECIFICACIONES

9 piezas de llaves extra largas torx
Extralargas T-10 a T-50

JUEGO DE 8 LLAVES TORX



ESPECIFICACIONES

Tamaño: 2X75,2.5X75,3X100,4X100,5X150,
6X150,8X200,10X200

JUEGO DE 18 LLAVES



ESPECIFICACIONES

9 piezas de llave hexagonal (1,5-10 mm)
9 piezas de llave Torx (T10-T50)

JUEGO DE LLAVES DE CAJA



ESPECIFICACIONES

Destornilladores tuerca plegable de 6pzs.
Tipo navaja 5mm a 12mm

LLAVE DE CRUZ, MANGO CONFORTABLE

HRCW40231



ESPECIFICACIONES

Llave tipo cruceta con dados

JUEGO DE 2 DESARMADORES

HKSD0258



ESPECIFICACIONES

1pza SL6X125mm
1pza PH2X125mm

JUEGO DE 2 DESARMADORES

HKSD0248



ESPECIFICACIONES

SL6.5 * 6 * 125, punta plana
PH2 * 6 * 125, punta phillips

JUEGO DE 2 DESARMADORES

HKSDS2028



ESPECIFICACIONES

Vástago redondo, tipo tompro
PH2*6*38mm, SL6.5*6*38mm

JUEGO DE 6 DESARMADORES CRV

HKSD0658



ESPECIFICACIONES

1pza SL5X75mm, 1pza SL5X100mm,
1pza SL6X150mm, 1pza PH1X75mm,
1pza PH1X100mm, 1pza PH2X150mm

JUEGO DE 6 DESARMADORES

HKSD0628



ESPECIFICACIONES

Mango comfortable
1pza SL 5.5 x 5 x 75, 1pza SL 5.5 x 5 x 100,
1pza SL 6.5 x 6 x 150, 1pza PH 1 x 5 x 75,
1pza PH 1 x 5 x 100, 1pza PH 2 x 6 x 150

JUEGO DE 18 DESARMADORES



ESPECIFICACIONES

Punta plana 6x38mm, 6x100mm, 5x75mm, 8x150mm, 1.50x50mm, 2.5x50mm, 2x50mm, 3x50mm
 Punta Phillips 2x38 mm, 2x100mm, 1x75mm, 3x150mm, 000x50mm, 00x50mm, 0x50mm
 Punta Torx 6x50mm, 8x50mm, 10x50mm

DESARMADOR 2 EN 1, PUNTA INTERCAMBIABLE



ESPECIFICACIONES

Tamaño del mango: 6,35x160 mm, PH2+SL6

SET DE DESTORNILLADORES

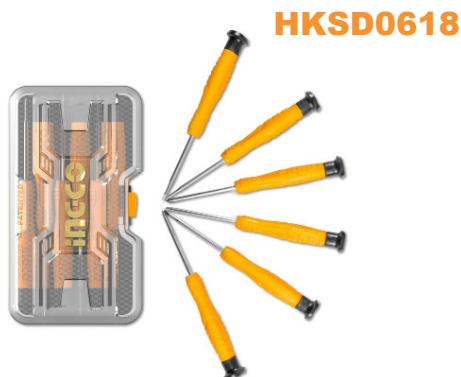

ESPECIFICACIONES

SL2.0*50, SL2.5*50, SL3.0*50, PH000*50,

JUEGO DE 6 DESARMADORES DE GOLPE



ESPECIFICACIONES

1 pza SL5.5*75mm, 1 pza SL6.5*100mm
 1 pza SL8.0*150mm, 1 pza PH1*75mm
 1 pza PH2*100mm, 1 pza PH3*150mm

JUEGO DE 8 EN 1 DESARMADOR



ESPECIFICACIONES

3 piezas SL3X65 SL5X65 SL6X65
 3 piezas PH0X65 PH1X65 PH2X65
 1 removedor de tachuelas de 5 x 65.
 1 punzón para rayar 3X65

JUEGO DE 6 DESARMADORES



ESPECIFICACIONES

Con 4 tornillos y 4 tapones de rosca
 Punta plana 3 x 75 / 4 x 100 / 6,5 x 150 mm
 Destornillador punta phillips 0 x 60 / 1 x 80 / 2 x 150 mm

JUEGO DESARMADORES INTERCAMBIABLES



HKISD1008

1000V

ESPECIFICACIONES

Vástago de destornillador aislado de 8 piezas
1 mango redondo aislado intercambiable.
1 lápiz de prueba: voltaje prueba: 100-500 V CA.

JUEGO DE 9 HERRAMIENTAS



HKTH10809

MODELOS PINZAS

1 Cinta métrica 3mx16mm, 1 desarmador 5x100mm, 1 destornillador plano 5x100mm, 1 perico ajustable 8", 1 pinza punta larga 6", 1 pinza electricista 7", 1 Cúter, 1 probador de destornillador 190mm, 1 mini martillo de 8 oz.

MATRACA 1/4-3/8



HRTH081438

ESPECIFICACIONES

Tamaño 1/4" – 3/8" 72 T
Largo 140 mm

JUEGO DE HERRAMIENTAS 1/2"



HKITH2601

26PCS/SET

6 PT 1/2"

ESPECIFICACIONES

Herramientas manuales aisladas de 26 pzs.
Certificación 1000V, VDE/GS

JUEGO DE 7 HERRAMIENTAS MANUALES



HKTH10807

MODELOS PINZAS

1 pinza electricista de 7", 1 Lápiz de prueba 100-500VAC, 1 perico ajustable de 6 " 1 cúter, 1 desarmador plano SL5.5x100, 1 desarmador PH1x100, 1 cinta métrica 3M

JUEGO DE 11 HERRAMIENTAS ELECTRICISTAS



HKETS0111

ESPECIFICACIONES

1 pinza punta larga 4.5", 1 pieza de corte diagonal 4.5", 1 pelacables de 7.5 in., 1 desarmador plano 5x 100mm, 1 desarmador Phillips PH1x 100mm, 1 cuchillo de hoja a presión, 1 lápiz de prueba de 140 mm, 1 cinta aislante de PVC, 1 pinzas 125mm, 1 Tijeras de electricista de 5,5", 1 bolsa de herramientas.

JUEGO DE DADOS Y MATRACA



HKTS12122

ESPECIFICACIONES

10 dados: 10,11,12,13,14,15,17,19,21,24mm
1 matraca de 1/2" 45T
1 extensión de 5.0 in.

CABLES PASA CORRIENTE



HBTCP6008

MODELOS PINZAS

Tamaño de abrazadera 18x11cm
Cable recubierto de cobre
Apto para emisiones de automóviles de 4 a 5 L

GATO HIDRAULICO



HFJ201

2Ton

ESPECIFICACIONES

Mín. Altura: 140 mm
Máx. Altura: 340 mm
Recorrido: 200 mm

CAJA PARA HERRAMIENTAS



PBX1701

17"

ESPECIFICACIONES

Carga máxima: 15 kg
Mango de alta resistencia
Tres áreas de almacenamiento
Tapa superior con función de escala

CARGADOR DE BATERÍA



12/24V
8/5A

ING-UCB1601

ESPECIFICACIONES

Voltaje de entrada (V): 1 ~ 110-120
Frecuencia (Hz) 50/60, clase aislamiento (H)
Corriente de impulso (A) 12

TORRES 2 PARA AUTO



**2PCS/
PAIR**

MODELOS GATOS

HJS0201 Torres 2 para auto 2 T
HJS0301 Torres 2 para auto 3 T

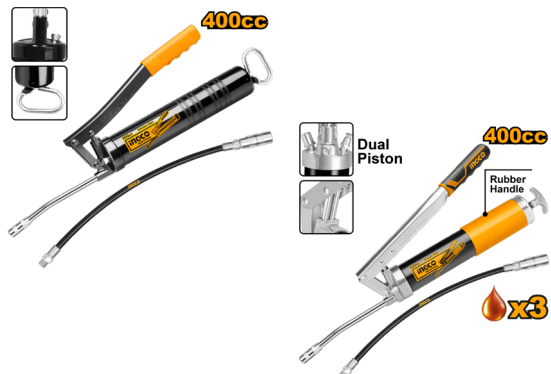
INYECTOR PARA GRASA**MODELOS INYECTOR**

GRG015001 Presión de trabajo: 4500 psi
GRG015002 Presión de trabajo: 3600 psi

CARRO DE SERVICIO 3 CHAROLAS**HPTCT031****ESPECIFICACIONES**

Con 3 bandejas de 719*365*85mm
Espesor del gabinete: 0.6-0.8 mm
Grosor de las bandejas: 0,6 mm



CORTE Y SUJECIÓN

ENGRAPADORA TIPO PISTOLA CORONA



ESPECIFICACIONES

Alambre: 0,7 mm, Corona: 11,3 mm,
Longitud: 4-14 mm

3 EN1 ENGRAPADORA



ESPECIFICACIONES

Combinado con grapas: STS0208/STS0210/
STS0212, Grapas en forma de U: STS0412
Clavos Brad: STS0310

ARCO PARA SEGUETA

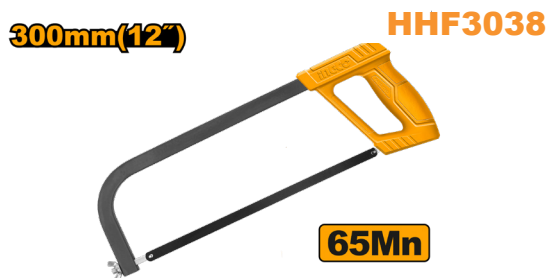

ESPECIFICACIONES

Marco de sierra para metales de diseño único
Incluye 1 hoja de sierra de 65 MN.

ARCO PARA SEGUETA



ESPECIFICACIONES

Mango de sierra para metales, ajustable
Incluye 1 hoja de sierra de 65 MN.

ARCO PARA SEGUETA



ESPECIFICACIONES

Mango de aluminio + TPR, fuerte y cómodo
Incluye 1 hoja de sierra de 65 MN.

ARCO PARA SEGUETA



ESPECIFICACIONES

Uso: metal, madera y pvc
Incluye 1 hoja de sierra de 65 MN.

SERRUCHO 20"

65Mn

HHAS08500



EXTRA SHARP

ESPECIFICACIONES

7TPI con protector dental
Tratamiento térmico, espesor: 0,9 mm

SERRUCHO

HHAS48400

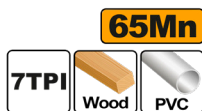

SUPER SELECT

MODELOS PINZAS

7TPI con protector dental
Tamaño: 16" (400 mm), espesor: 0,9 mm

SERRUCHOS PARA MUROS DE YESO

HWBSW68

150mm(6")



ESPECIFICACIONES

Dientes triples (triple filo)
Tamaño: 6"/150 mm, resistente al desgaste

SERRUCHO 16"

65Mn

HHAS15400



SUPER SELECT

MODELOS CINCEL

7TPI con protector dental
Tratamiento térmico, espesor: 0,9 mm

SERRUCHO

HHAS15450

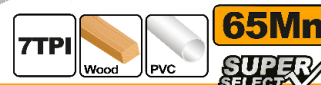

SUPER SELECT

MODELOS PINZAS

7TPI con protector dental
Tamaño: 18" (450 mm), espesor: 0,9 mm

CARDAS DE COPA, ALAMBRE TRENZADO

UWB20751

75mm(3")



ESPECIFICACIONES

Diámetro del cable : 0.5mm
Rosca Hilo: M14X2, máx. Revoluciones:

CEPILLO DE ALAMBRE

HKTWB2705
270mm



ESPECIFICACIONES

Cepillo de alambre 27cm

CUCHARA ALBAÑIL

150mm(6")
180mm(7")
200mm(8")



ESPECIFICACIONES

HBT6125 6",mango de plástico
HBT7125 7",mango de plástico
HBT8125 8",mango de plástico

LLANA CANTO RECTO

HPT231025
230x100mm



ESPECIFICACIONES

Acero carbono

LLANA CANTO DENTADO CUADRADO

HPTT231025
230x100mm



ESPECIFICACIONES

Diente 10 x 6 mm

LLANA CANTO RECTO

HPT28138
280x130mm



ESPECIFICACIONES

Mango de diseño único

LLANA CANTO RECTO

HPT28138S
280x130mm



ESPECIFICACIONES

Mango de diseño único

ESCUADRA 7"

HAS20201



ESPECIFICACIONES

Borde biselado para facilitar la lectura
Gradaciones fáciles de leer, ángulo 90°

ESPÁTULA RIGIDA

HPUT686075

75mm(3")



ESPECIFICACIONES

Acero carbono
Tratamiento térmico

ESPÁTULA 3", ACERO INOXIDABLE

HPUT08080



ESPECIFICACIONES

Tamaño: 80 mm

ESPÁTULA RIGIDA

HPUT686050

50mm(2")



**SUPER
SELECT**

ESPECIFICACIONES

Acero carbono
Tratamiento térmico

ESPÁTULA RIGIDA

HPUT686100

**100mm
(4")**



**SUPER
SELECT**

ESPECIFICACIONES

Acero carbono
Tratamiento térmico

ESPÁTULA PARA YESO

HPUT20011

200mm(8")



ESPECIFICACIONES

Hoja de acero al carbono
Perfil de aluminio reforzado
Grosor de la hoja: 0,5 mm

ESPÁTULA PARA YESO

HPUT25011



(10")

ESPECIFICACIONES

Hoja de acero al carbono
Perfil de aluminio reforzado

JUEGO 3 FORMONES

HKTWCS301



CRV

3PCS/SET

140mm(5-1/2")

12mm(1/2")

19mm(3/4")

25mm(1")

ESPECIFICACIONES

Ancho: 12 mm, 19 mm, 25 mm, longitud: 140 mm
Cinzel de madera, CRV

PISTOLA CALAFATEADORA 9"

HCG0909



Suitable for:

ESPECIFICACIONES

Espesor: 1.0 mm
Diámetro: 51 mm con función de corte

PISTOLA CALAFATEADORA 9"

HCG1409



Suitable for:

ESPECIFICACIONES

Espesor: 2,2 mm.
Diámetro: 55 mm.

REMACHADORA MANUAL

HRS108



10.5"
Ø 2.4, 3.2, 4.0, 4.8mm

ESPECIFICACIONES

Remache de aluminio aplicable

REMACHADORA MANUAL

HR105



10.5"

Ø 2.4, 3.2, 4, 4.8mm

ESPECIFICACIONES

Remache aplicable

PRENSA TIPO "C"

HGC0105
125mm(5")



ESPECIFICACIONES

Cuerpo fundición maleable
Hilo en forma de T

PRENSA TIPO "C"

HGC0106
150mm(6")



ESPECIFICACIONES

Cuerpo fundición maleable
Hilo en forma de T

PRENSA DE AJUSTE RAPIDO

HQBC01601

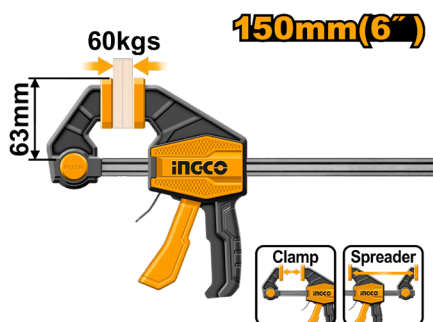

ESPECIFICACIONES

Fuerza máxima de sujeción: 60 KGS
Espesor, ancho de la regla: 5X18 mm
Tamaño de la abrazadera: 63x150 mm

PRENSA DE AJUSTE RAPIDO

HQBC01602

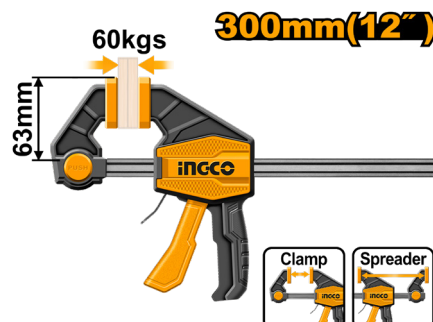

ESPECIFICACIONES

Fuerza máxima de sujeción: 60 KGS
Espesor, ancho de la regla: 5X18 mm
Tamaño de la abrazadera: 63x300 mm

PRENSA DE AJUSTE RAPIDO

HQBC01603



MODELOS CINCEL

Fuerza máxima de sujeción: 60 KGS
Espesor y ancho de la regla: 5X18 mm

PRENSA TIPO "F"

HFC020501
150mm(6")



MODELOS PINZAS

Medida varilla: 5 x 15 mm
Diámetro rosca: 11 mm

PRENSA TIPO "F"

HFC020802
300mm(12")



MODELOS PINZAS

Espesor y ancho de la regla: 6X22 mm
 Fuerza de sujeción máxima: 270KGS

TORNILLO DE BANCO 6"

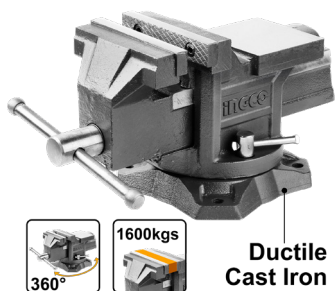

ESPECIFICACIONES

Peso: 11,2 kg
 Fuerza máxima de sujeción: 1600KGS
 Base giratoria con yunque

TORNILLO DE BANCO 4"

HBV084

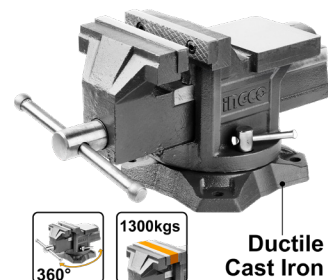

MODELOS

Peso: 6.7kg
 Máxima fuerza de sujeción: 1300KGS
 Base giratoria con yunque

TALADRO DE BANCO

UDP207502

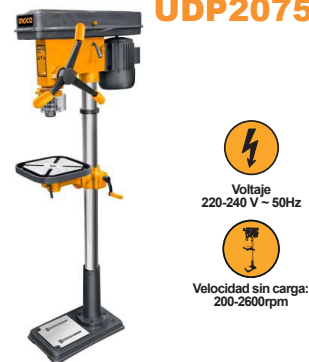

ESPECIFICACIONES

Diámetro de la columna: 70 mm
 Tamaño de la mesa: 290x290 mm
 Tamaño de la base: 460x270 mm
 Peso neto de la máquina: 67Kgs

EQUIPO DE SEGURIDAD, HARDWARE...



GUANTE USO AUTOMOTRIZ

HGMG01-XL



ESPECIFICACIONES

Material de micro fibra.

LENTE DE SEGURIDAD OSCUROS

HSG06



ESPECIFICACIONES

Pantalla oscura: 8 (no para soldadura)
Peso ligero, amplio campo visual

CARETA PARA SOLDAR, CON LENTE ABATIBLE

WM128



ESPECIFICACIONES

Material: 100 polipropileno.
Vidrio de tipo móvil
Tamaño del vidrio: 110x90x3 mm

LENTE DE SEGURIDAD AJUSTABLES

HSG04



ESPECIFICACIONES

Brinda protección en los flancos
4 posiciones diferentes

CARETA FACIAL



ESPECIFICACIONES

HFSPC01 Visera resistente a impactos
HFSPC32 Visera resistente a impactos

CARETA PARA SOLDAR DE OSCURECIMIENTO

AHM008



ESPECIFICACIONES

Estado de la luz: DIN 4
Estado oscuro: sombra variable, 9 ~ 13
Control de sensibilidad automático

CARETA PARA SOLDAR DE OSCURECIMIENTO

AHM009



ESPECIFICACIONES

Estado de luz DIN 4
Estado oscuro sombra fija 10

CANDADO DE HIERRO

DIPL0401

38mm



ESPECIFICACIONES

Candado impermeable
Peso: 146 kg

CANDADO DE LATON

DBPL0502

HEAVY-DUTY 50mm



ESPECIFICACIONES

Peso: 270g

CANDADO DE LATON

DBPL0602

HEAVY-DUTY 60mm



ESPECIFICACIONES

Peso: 385 g

BOMBA PERIFERICA 1/2HP

UVPM3708

370W(0.5HP)
110-120V~60Hz



100% Copper Wire Motor

ESPECIFICACIONES

Flujo máx .: 35L / min
Succión máx .: 8 M

BOMBA PERIFERICA 1HP

UVPM7508

750W(1.0HP)
110-120V~60Hz



100% Copper Wire Motor

ESPECIFICACIONES

Flujo máx .: 60L / min
Succión máx .: 8 M



ACABADO

BROCHA MANGO DE PLÁSTICO



MODELOS DE BROCHAS

- CHPTB78601 Brocha 1", grosor de cerda 10mm
- CHPTB78602 Brocha 2", grosor de cerda 11mm
- CHPTB78603 Brocha 3", grosor de cerda 12mm
- CHPTB78604 Brocha 4", grosor de cerda 12mm
- CHPTB68701 Brocha 1", grosor de cerda 10mm
- CHPTB78615 Brocha 1.5", grosor de cerda 10mm
- CHPTB78625 Brocha 2.5", grosor de cerda 11mm
- CHPTB78501 Brocha 1", grosor de cerda 10mm
- CHPTB78515 Brocha 1.5", grosor de cerda 12mm
- CHPTB78502 Brocha 2", grosor de cerda 12mm
- CHPTB78525 Brocha 2.5", grosor de cerda 13mm
- CHPTB78503 Brocha 3", grosor de cerda 14mm
- CHPTB78504 Brocha 4", grosor de cerda 14mm

BROCHA MANGO CONFORTABLE

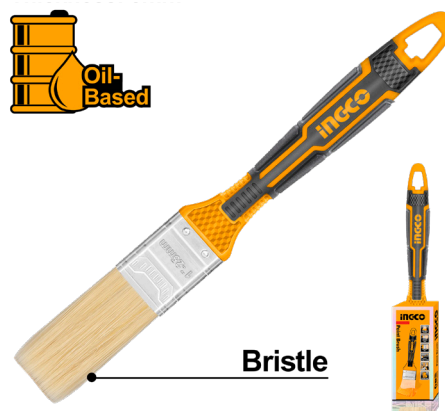

MODELOS DE BROCHAS

- CHPTB8601 Brocha 1", cerda de calidad grosor 8mm
- CHPTB8602 Brocha 2" cerda de calidad grosor 10mm
- CHPTB8604 Brocha 4" cerda de calidad grosor 22mm
- CHPTB8701 Brocha 1" cerda de calidad grosor 16mm
- CHPTB8702 Brocha 2" cerda de calidad grosor 18mm

RODILLO ESPESOR (ACRILICO)

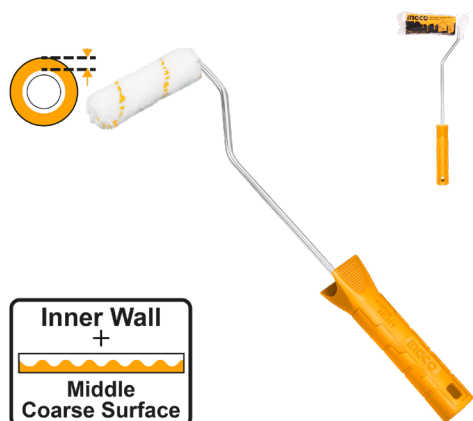

MODELOS DE RODILLO

- HRHT281002 Rodillo 4" espesor 12mm
- HRHT052301 Rodillo 9" espesor 7mm
- HRHT282302 Rodillo 9" espesor 12mm
- HRHT092551 Rodillo 9" espesor 22mm

MODELOS DE RODILLO

- HRHT061001D Rodillo 4" espesor 12mm
- HRHT042301D Rodillo 9" espesor 12mm
- HRHT042302D Rodillo 10" espesor 18mm

RODILLO TELESCOPICO

HRHT442302T

230mm(9")

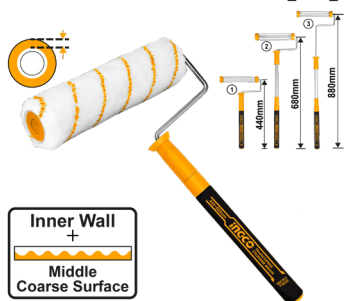

ESPECIFICACIONES

9", Espesor 12mm
Material: microfibras

FELPA PARA RODILLOS INTERIOR

HRC3323012

230mm(9")



ESPECIFICACIONES

9", espesor 12mm
Microfibras

RODILLO ESPESOR (MICROFIBRA)

230mm(9")



FELPA PARA RODILLOS

HRC0523007

230mm(9")



ESPECIFICACIONES

9", espesor 7mm
Acrilico

FELPAS PARA RODILLOS EXTERIOR

HRC3323018

230mm(9")



ESPECIFICACIONES

9", espesor 18mm
Microfibras

JUEGO DE 2 CHAROLAS PARA RODILLO

CHPTT435105



ESPECIFICACIONES

Charolas para rodillo 9"
Peso neto 395g

JUEGO DE 2 RODILLOS

230mm(9") **HKTCB042306**



Micro Fibre



SUPER SELECT

ESPECIFICACIONES

Microfibra, maneral y charola

JUEGO RODILLO 9"

230mm(9") **HKTCB032301**



Acrylic

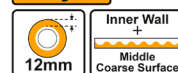

ESPECIFICACIONES

Material: acrílico + espuma de poliéster
Mango central de 6 mm

JUEGO 4 MINI RODILLOS

100mm(4") **HKTCB061004**



Micro Fibre



SUPER SELECT

ESPECIFICACIONES

Microfibra, maneral y charola